

このたびは、弊社製品をお買い上げいただき誠にありがとうございます。  
ご使用前に必ずこの説明書をよくお読みの上、正しくお使いください。  
(この説明書は、必ず保管しておいてください。)

## 安全上のご注意

施工、使用（操作・保守・点検）の前に必ずこの説明書とその他の注意書きをすべて熟読し、正しくご使用ください。機器の知識、安全の情報そして注意事項のすべてについて習熟してからご使用ください。この説明書では、安全注意事項を「注意」として表記してあります。



**注意**

取扱いを誤った場合に、危険な状況が起こりえて、中程度の傷害を受ける可能性が想定される場合、および物的損害だけの発生が想定される場合。

● お守りいただく内容を次の図記号で区分しています。

⊘ してはいけない内容です。

❗ 実行しなければならない内容です。

なお、**⚠注意**に記載した事項でも、状況によっては重大な結果に結びつく可能性があります。いずれも重要な内容を記載していますので必ず守ってください。

## ■使用上のご注意



**注意**



次のような場所では使用しないでください。感電・火災の原因となったり、錆・腐食・割れが発生するおそれがあります。

- ・高温、高温となる場所
- ・腐食性ガスのある場所
- ・可燃性ガスのある場所
- ・可燃性ガスが漏れるおそれのある場所
- ・振動、衝撃のある場所
- ・有機溶剤、切削油、薬品等のかかる場所
- ・塩分を多く含んだ環境
- ・極度に塵埃やオイルミストが多い場所
- ・導電性粉塵（カーボン繊維、金属粉）のある場所
- ・水滴のかかる場所



銅バーは、板厚 10mm 以下、高さ 50mm 以下のものを使用してください。それ以上の銅バーを使用すると脱落、破損の原因になります。

## ■仕様

### ●バーホルダ縦型 (BP35-5N)

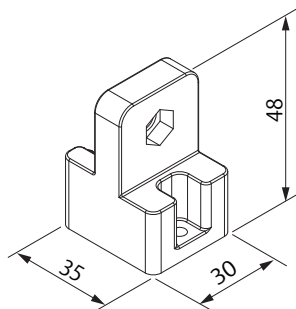

(単位：mm)

### 1セット内容

部品名称	数量
バーホルダ	10コ
六角ボルト M6×25	10コ
六角ナット M6	10コ
ばね座金 6	10コ
平座金 6	10コ
丸タッピンねじ 4×12	20コ
取扱説明書 (本紙)	1部

## ■使用方法

### ① バーホルダの取付け

バーホルダの配置を決めて、取付穴寸法に従って穴加工を行い  
付属の丸タップピンねじ 4×12 でバーホルダを確実に取付けてください。

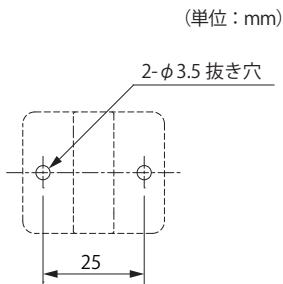

取付穴寸法

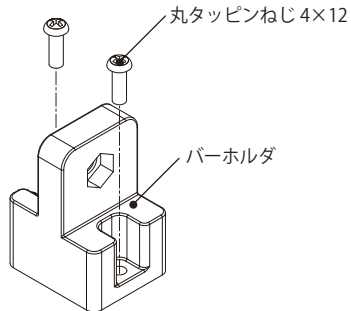

バーホルダ固定方法

### ② 銅バー(別売)の取付け

銅バー穴加工寸法に従って、銅バーの穴加工を行ってください。  
銅バーとバーホルダの固定は、付属の六角ボルト M6×25で確実に締付けてください。  
(銅バーは板厚10mm以下、高さ50mm以下のものを使用してください。)

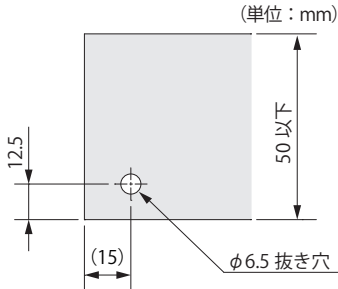

銅バー穴加工寸法 (推奨)

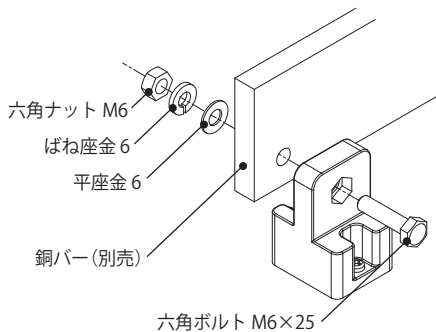

銅バー固定方法

仕様など、お断りなしに変更することがありますのでご了承ください。  
また、ご不明な点がございましたら弊社お客様相談室にお問合わせください。  
この説明書の内容は 2014 年 4 月現在のものです。

B966643