



ドアストップ PLX-S 取扱説明書

このたびは、弊社製品をお買い上げいただき誠にありがとうございます。
ご使用前に必ずこの説明書をよくお読みの上、正しくお使いください。
(この説明書は、必ず保管しておいてください。)

安全のための注意事項

施工、使用(操作・保守・点検)の前に必ずこの取扱説明書とその他の注意書きをすべて熟読し、正しくご使用ください。機器の知識、安全の情報そして注意事項のすべてについて習熟してからご使用ください。この取扱説明書では、安全注意事項のランクを「危険」「注意」として区分してあります。

 危険	取扱いを誤った場合に、危険な状況が起こりえて、死亡又は重傷を受ける可能性が想定される場合。
 注意	取扱いを誤った場合に、危険な状況が起こりえて、中程度の傷害を受ける可能性が想定される場合、及び物的損害だけの発生が想定される場合。

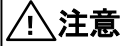
なお、 **注意** に記載した事項でも、状況によっては重大な結果に結びつく可能性があります。いずれも重要な内容を記載していますので必ず守ってください。

■ 使用上の注意

注意

- ・取付ねじの適正締め付けトルクは 150~200 N・cm です。締め過ぎた場合、ボデーおよび扉の破損の原因となります。
- ・穴加工時のバリ等を確実に取り除いた後、手順に従い取り付けてください。バリ等が残ったままドアストップを取り付けると保護等級が保たれない恐れがあります。
- ・ドアストップの使用中に扉に過大な荷重をかけないでください。破損の原因となります。

■ **用途** 扉を固定する際にご使用ください。扉の開角度は約 100° です。

■ 取付方法

①ボデー底面にテンプレートを貼り付けた後、テンプレート記載の加工位置に従いφ5.5の穴を2箇所あけてください。

・テンプレートの位置合わせ

<PL16-XX, PL20-34>

テンプレート位置合わせの外側の枠をボデー底面の取付穴横の切り欠きにあわせませす。次にテンプレートの端をボデーの背面とあわせて、貼り付けます。

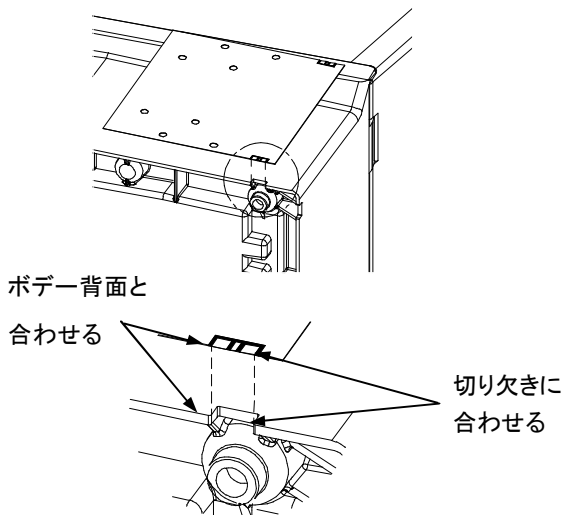

<PL10-45, PL16-54, PL20-44, -45, -55, -565>

テンプレート位置あわせの内側の枠をボデー底面の取付穴リブにあわせませす。次にテンプレートの端をボデーの背面とあわせて、貼り付けます。

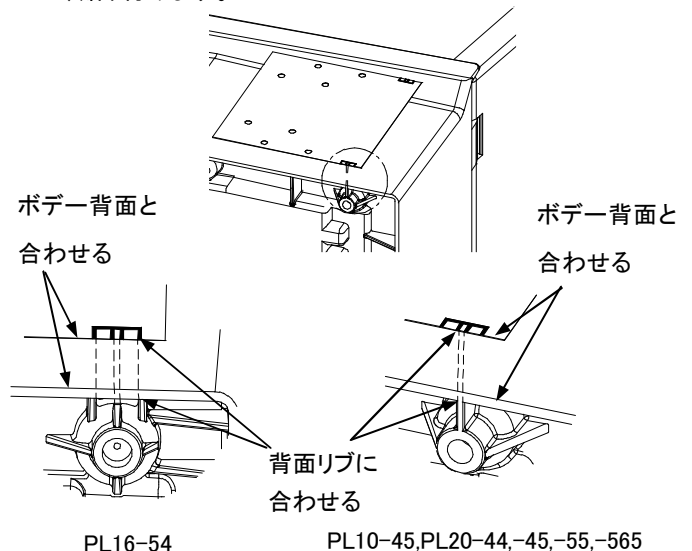

PL16-54

PL10-45, PL20-44, -45, -55, -565

②次にドア金具のドアストップ取付穴の下側からドアストップを差し込んでください。

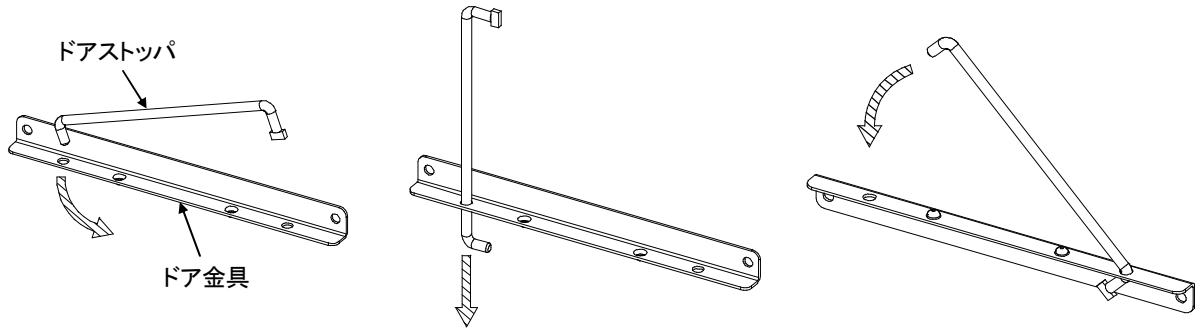

③ドアストップと一体となったドア金具をドア金具取付ねじで扉のボスに取付けます。

ボデー金具を座板、パッキン、ボデー金具取付ねじを使用して先ほど加工したボデーの穴に取付けてください。

ドアストップをボデー金具にセットすることにより、開角度約 100° に固定されます。

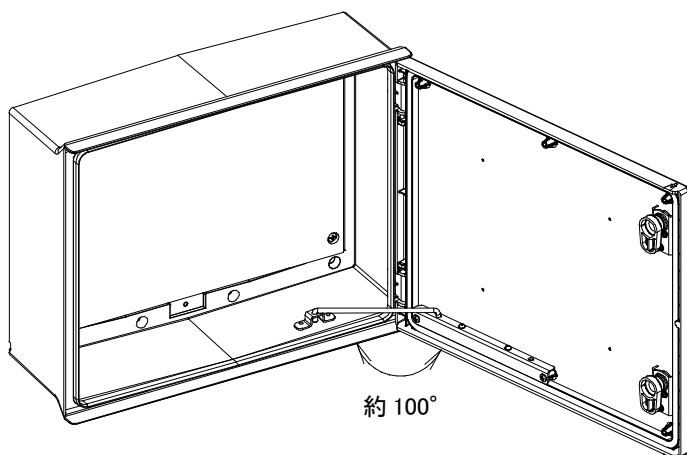
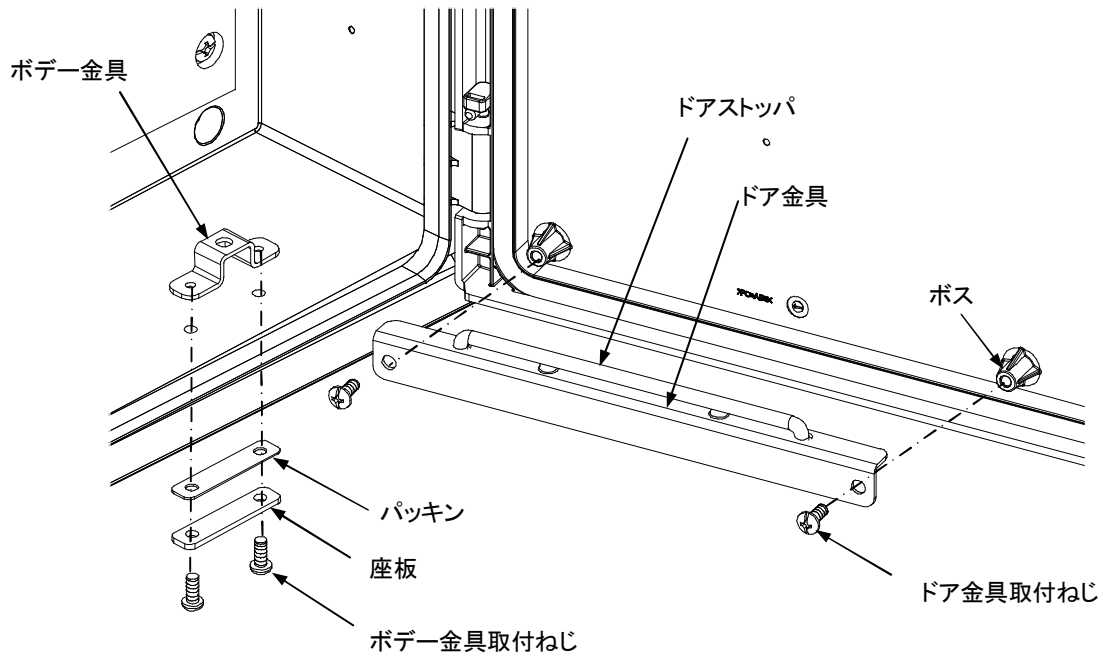

付属品

・ドアストップ	1ヶ
・ボデー金具	1ヶ
・ドア金具	1ヶ
・テンプレート	1ヶ
・座板	1ヶ
・パッキン	1ヶ
・ボデー金具取付ねじ (+セムスなべ小ねじ M5×12SUS)	2ヶ
・ドア金具取付ねじ (+P タイトバインド小ねじ M5×12CM)	2ヶ

仕様等、お断りなしに変更することがありますのでご了承ください。

また、ご不明な点がございましたら弊社技術相談室にお問い合わせください。

この取扱説明書の内容は2008年 4月現在のものです。