

製品 News

機種追加

発行 No.

C 推 1-2022-06

発行月

2023 年 2 月

スマートオーダーキャビネット RA シリーズ (片扉 10 mm・両扉 50 mmピッチ) 機種追加

スマートオーダーキャビネット RA シリーズの対応範囲を片扉 50 mmピッチから片扉 10 mmピッチ、両扉 50 mmピッチに拡大します。(2023 年 4 月下旬より)

■RA 形制御盤キャビネット両扉の標準品 (H800 以下) : 28 機種の
キャビスタ製作分はスマートオーダーキャビネットへ変更します。

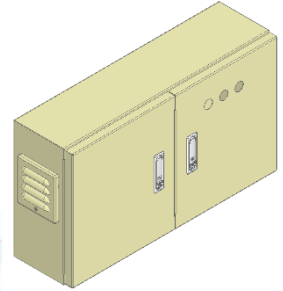

CABISTA
キャビスタ

対応範囲

	片扉		両扉		・ 50mmピッチはW、Hのみに適用。 ・ ヨコが長い商品、フカサが深い商品は一部対象範囲外となる場合があります。																		
	外形フカサ (D)	120mm,160mm,200mm,250mm,300mm	対応範囲外																				
	外形ヨコ (W)	50mmピッチ																					
外形タテ (H)	50mmピッチ		対応範囲外																				
従来	外 1600																						
	形 1550																						
	タ 1500																						
	テ 1450																						
	寸 1400																						
	法 1350																						
	H 1300																						
	1250																						
	1200																						
	1150																						
	1100																						
	1050																						
	1000																						
	950																						
	900																						
	850																						
	800																						
	750																						
	700																						
650																							
600																							
550																							
500																							
450																							
400																							
350																							
300																							
	300	350	400	450	500	550	600	650	700	750	800	850	900	950	1000	1050	1100	1150	1200	1250	1300	1350	1400
	外形ヨコ寸法 W																						

	片扉		両扉		・ 10mm、50mmピッチはW、Hのみに適用。 ・ ヨコが長い商品、フカサが深い商品は一部対象範囲外となる場合があります。																		
	H800以下	H800超過	H800以下	H800超過																			
	外形フカサ (D)	120mm,160mm,200mm,250mm,300mm	120mm,160mm,200mm,250mm,300mm	120mm,160mm,200mm,250mm,300mm																			
外形ヨコ (W)	10mmピッチ	50mmピッチ	50mmピッチ	対応範囲外																			
外形タテ (H)	10mmピッチ		50mmピッチ																				
機種追加後	外 1600																						
	形 1550																						
	タ 1500																						
	テ 1450																						
	寸 1400																						
	法 1350																						
	H 1300																						
	1250																						
	1200																						
	1150																						
	1100																						
	1050																						
	1000																						
	950																						
	900																						
	850																						
	800																						
	750																						
	700																						
650																							
600																							
550																							
500																							
450																							
400																							
350																							
300																							
	300	350	400	450	500	550	600	650	700	750	800	850	900	950	1000	1050	1100	1150	1200	1250	1300	1350	1400
	外形ヨコ寸法 W																						

特長

- ・両扉は先に開く扉を選択可能です。

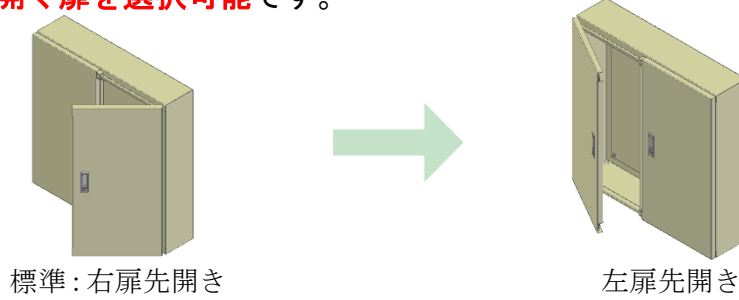

- ・寸法指定、溶接ナット追加など仕様バリエーションは **1,000 万種超** で、従来同様、さまざまなメニューを Web で簡単にカスタマイズできます。

基本仕様

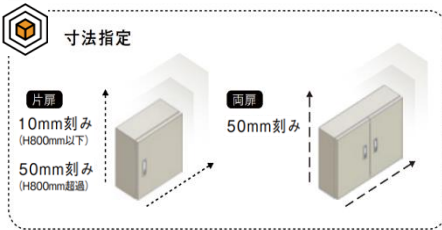

組替・オプション取付

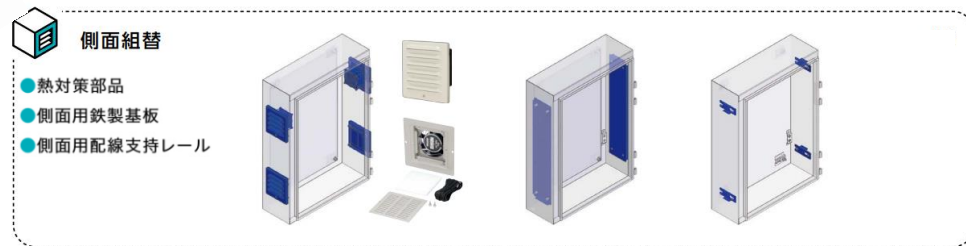
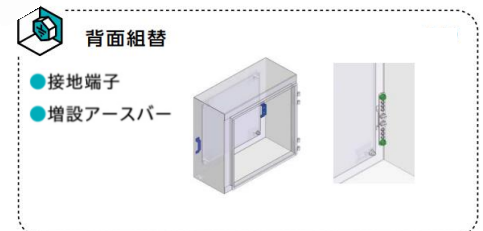
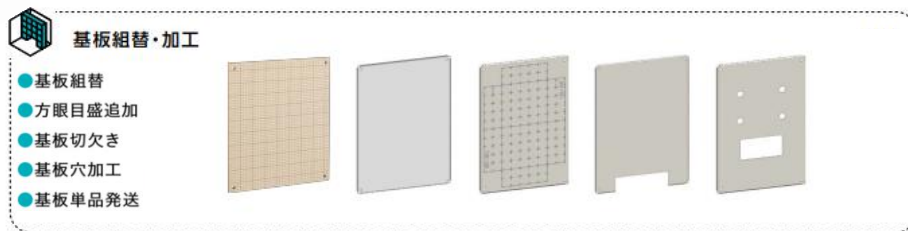



対象商品

RA 形制御盤キャビネット RA, RAB 片扉タイプ（全機種）、両扉タイプ（H800 以下）

RA 標準在庫品との相違点について

キャビスタ製作分の両扉タイプ（H800 以下）につきまして、スマートオーダー化に伴い、レーザー加工機による標準在庫品への後加工から钣金製作による穴加工へ、製作方法を変更します。それに伴い、ご注文時の**品名および構造が一部変更となります**。（片扉タイプは2022年10月に変更済）

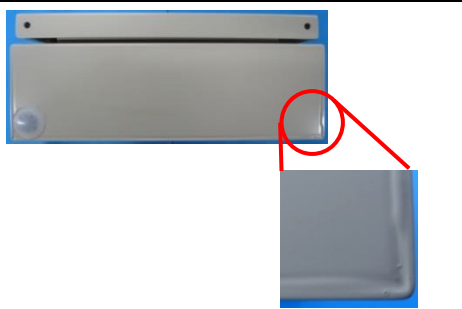
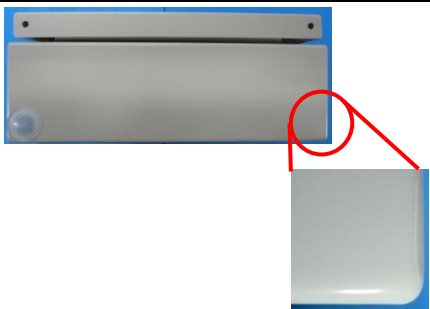
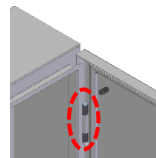
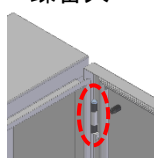
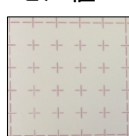
- ① ご注文時の品名が「RA〇〇-〇〇-2（ハンケイ）」から「スマート RA〇〇〇〇」へ変更となります。
- ② ボデー底面が部分溶接+シール処理から全溶接構造になるため、外観品質が向上します。
- ③ タテ 500～700mm のキャビネットにおいて、蝶番のサイズが変更となります。
- ④ 鉄製基板の塗装色はキャビネットの塗装色と同色、方眼目盛はなしとなります。
（標準在庫品と同サイズで基板加工がない場合は標準品と同様、塗装色：基板クリーム色、方眼目盛ありとなります。）
- ⑤ 穴加工可能範囲を変更します。

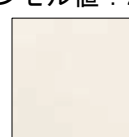
	RA 標準在庫品	スマートオーダーキャビネット	
① 品名記号	RA〇〇-〇〇-2（ハンケイ） 例) RA16-76-2（ハンケイ）	スマート RA〇〇〇〇 例) スマート RA1670602	
② ボデー 底面	 部分溶接+シール処理	 全溶接構造	
③ 蝶番	3種類 蝶番小 製品 H300～400mm 蝶番中 製品 H500～700mm 蝶番大 製品 H800～1,600mm  例) 製品 H600mm の場合 蝶番中	2種類 蝶番小 製品 H300～600mm 蝶番中 — 蝶番大 製品 H610～1,600mm  例) 製品 H600mm の場合 蝶番小	
③ 鉄製基板	塗装色 基板クリーム色 日塗工番号：L22-80D 参考マンセル値：2.5Y8/2 方眼目盛 あり 	標準在庫品と同サイズで 基板穴加工なしの場合	標準品に準ずる
		上記以外で キャビネットが ライトベージュ色または 色指定される場合	塗装色 ライトベージュ色 日塗工番号：L25-70B 参考マンセル値：5Y7/1 方眼目盛 なし 
		上記以外で キャビネットが クリーム色の場合	塗装色 クリーム色 日塗工番号：L22-90B 参考マンセル値：2.5Y9/1 方眼目盛 なし 

	RA 標準在庫品	スマートオーダーキャビネット
④ 穴加工 範囲	<p>端面からの距離</p> <p>W1100 未満 7 mm</p> <p>W1100 以上 40 mm</p> <p>40 (W1100以上)</p> <p>7 (W1100未満)</p> <p>背面</p>	<p>端面からの距離</p> <p>7 mm</p> <p>の部分が加工可能エリア</p> <p>背面</p>
	<p>端面からの距離</p> <p>7 mm</p> <p>側面</p>	<p>端面からの距離</p> <p>10 mm</p> <p>側面</p>
	<p>端面からの距離</p> <p>W1100 未満 9 mm</p> <p>W1100 以上 40 mm</p> <p>9 (W1100未満)</p> <p>40 (W1100以上)</p> <p>天面および底面</p>	<p>端面からの距離</p> <p>10 mm</p> <p>天面および底面</p>

■スマートオーダー対応範囲外の両扉タイプ (H800 超過) は変更ありません

■商品識別のため、キャビスタ製作キャビネットは銘板ラベルに、製作番号(N番)+【-K】と印字します。(図1)

図1：銘板ラベル(例)



■板金製作時にボデー・扉・鉄製基板などを照合するため、各部の内側に識別刻印を設けます。(図2)

図2：識別刻印(例)

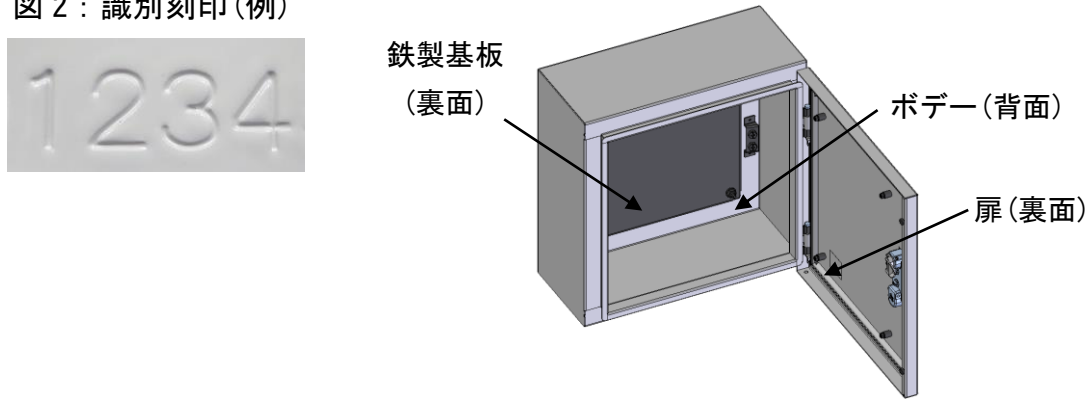

納期

基本仕様は4日、組替・オプション取付を複数選択しても7日以内に製作します。

	基本仕様		組替・オプション取付					色変更
	寸法指定	本体穴加工	扉組替	基板組替	側面組替	背面組替	下面組替	
製作日数	4日		組替・オプション取付ごとに+0日または+1日					+2日

【製作日数の考え方】

- 基本仕様のみ=4日
- 基本仕様+色変更以外の組替・オプション取付(複数可)=4~7日
- 基本仕様+色変更=6日
- 基本仕様+色変更以外の組替・オプション取付(複数可)+色変更=6~7日

ご注意

生産状況により、納期が変動する場合があります。
キャビスタ内で製作納期目安および工場の生産状況をご確認いただけます。

実施時期

2023年4月20日午後※に[作図した図面](#)より実施
※システム変更の状況により前後する場合があります。