

## 製品 News

新製品

発行No.

C推2-2023-02

発行月

2023年12月

## スマートオーダーキャビネット E・OE・BJシリーズ【自立形】 新発売

キャビスタ新機能“スマートオーダーキャビネット”にE・OE・BJシリーズを2024年春より追加いたします。  
自立セミオーダー（E）はスマートオーダーに統合されます。



### 対象商品

- ・自立制御盤キャビネット E-A（全機種）
- ・屋外用自立制御盤キャビネット OE-A（全機種）
- ・BJ形分電盤用自立キャビネット BJ-A（全機種）

### 対応範囲

- ・E、OEシリーズ（各5112機種）  
50mmピッチ  
フカサD：250mm～500mm  
ヨコW：500mm～900mm（片扉）  
800mm～1600mm（両扉）  
タテH：700mm～2300mm

**ご注意** W950mmの片扉は対応不可となります。（両扉での対応となります。）

- ・BJシリーズ：標準ラインアップと同じ

### スマートオーダーとは

Webシステム（キャビスタ）を使って多彩なバリエーションからご希望の仕様を選択することで、キャビネットのカスタマイズを手軽に実現できます。



## 特長

- ・ 寸法指定、逆扉などキャビスタの機能が大幅に拡大します。バリエーションは1000万種超!
- ・ お客様のニーズに合わせて、仕様変更や組替・加工していくシステムです。

### ●基本仕様

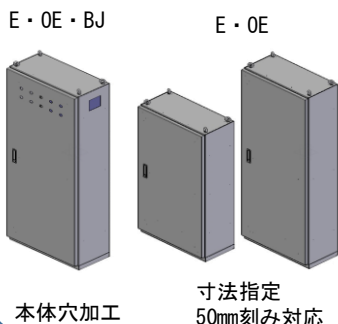

### ●基板組替・加工

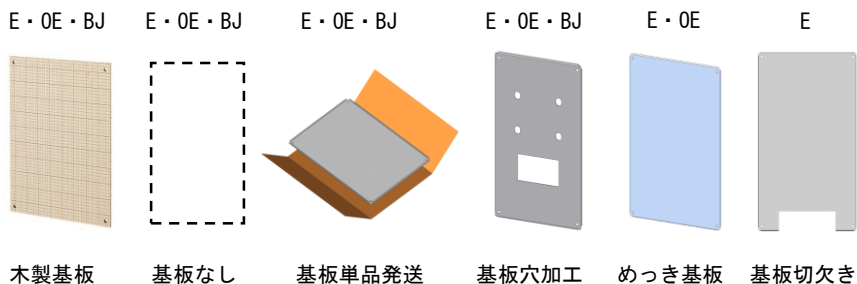

### ●側面組替・加工

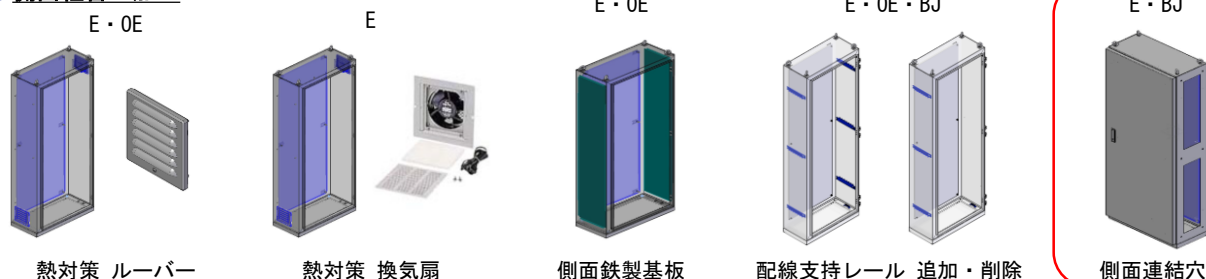

### ●扉組替 (E・OE)

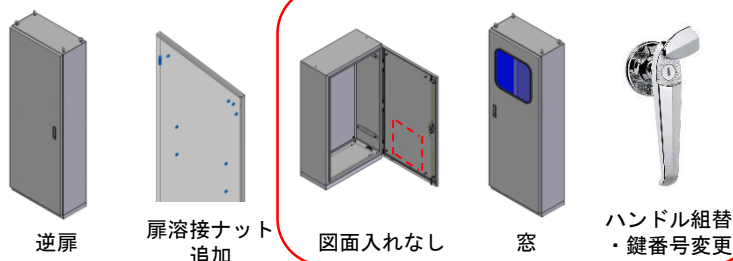

### ●底面組替 (E・OE)

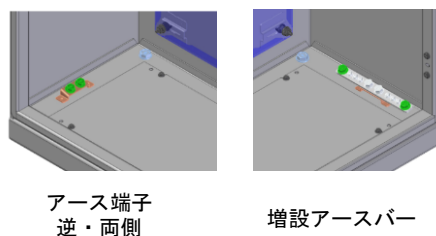

### ●基台組替 (E・OE)

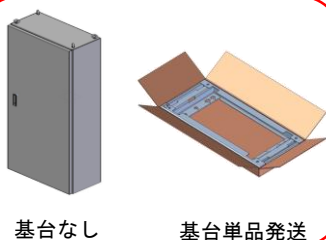

### ●色変更 (E・OE・BJ)

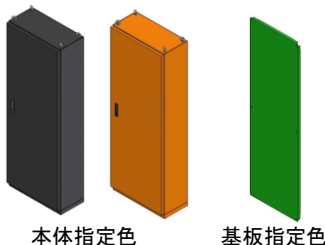

スマートオーダー  
新規メニュー

■ 詳細につきましては、2024年1月頃発行予定のパンフレットをご覧ください。

## E・OEシリーズ標準品、自立セミオーダー(E)品との相違点について

スマートオーダーにより、レーザー加工機による標準在庫品への後加工から钣金製作による穴加工へ、製造方法を変更します。それに伴い、**構造、納期が一部変更になります。**

### ① D400mmより大きいキャビネットにおいて、**全て背面合わせ構造に変更。**

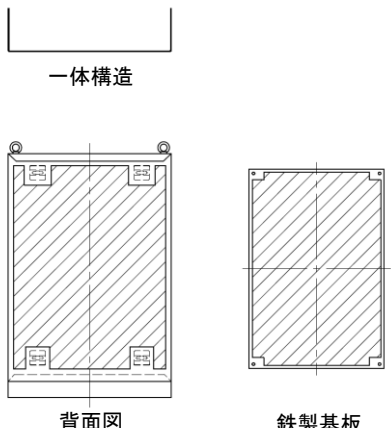
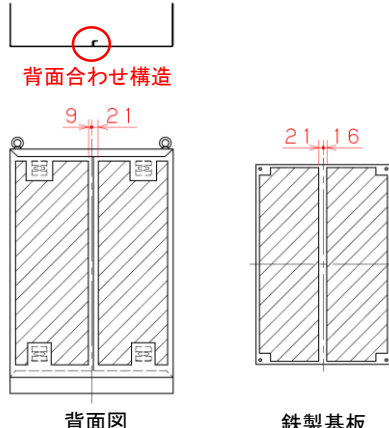
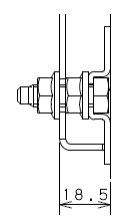
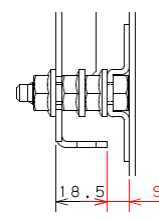
E・OE標準在庫品 自立セミオーダー(E)品	スマートオーダーキャビネット E・OEシリーズ
<p>E : E50-710A、E50-712A、E50-714、E50-812A、 E50-814A、E50-914A、E50-1014A、E50-1214A (8サイズ) OE : OE50-710A、OE50-712A、OE50-714A (3サイズ) 上記機種についてはボデーが背面合わせ構造に変更となります。 それに伴い、背面、鉄製基板の加工範囲が変更になります。</p>	
<p>穴加工範囲</p> 	<p>背面合わせ構造</p>  <p>上記11機種は鉄製基板中央部に穴加工不可範囲があります。</p>
<p>鉄製基板嵩上げ仕様</p> 	 <p>上記11機種は取付方法の変更が選択でき、穴加工が可能となります。その場合、キャビネットの有効深さが9mm減少。</p>

### ② キャビスタから穴加工範囲が一部変更。

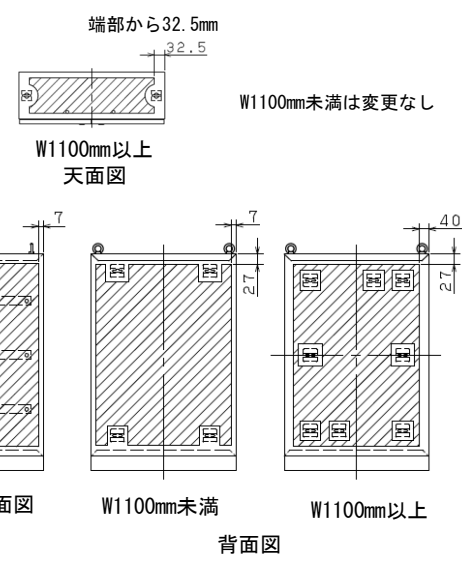
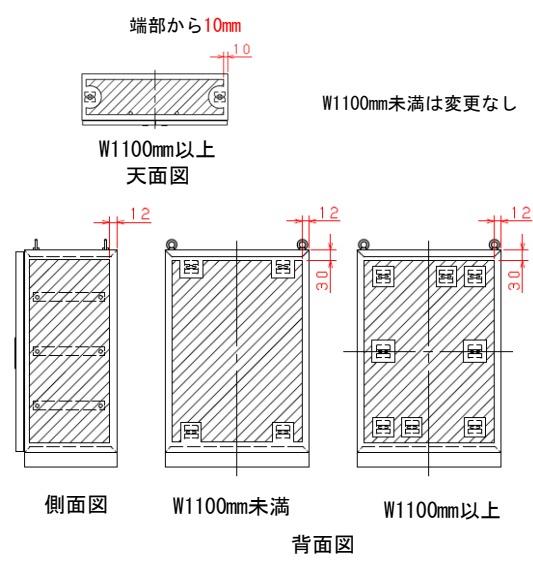
E・OE標準在庫品 自立セミオーダー(E)品	スマートオーダーキャビネット E・OEシリーズ
<p>&lt;E&gt;</p> <p>端部から32.5mm</p>  <p>W1100mm未満は変更なし</p> <p>W1100mm以上 天面図</p> <p>側面図 W1100mm未満 W1100mm以上 背面図</p>	<p>端部から10mm</p>  <p>W1100mm未満は変更なし</p> <p>W1100mm以上 天面図</p> <p>側面図 W1100mm未満 W1100mm以上 背面図</p>

E・OE標準在庫品 自立セミオーダー(E)品	スマートオーダーキャビネット E・OEシリーズ
<p>&lt;OE&gt;</p> <p>側面図      W1100mm未満      W1100mm以上</p> <p>背面図</p>	<p>側面図      W1100mm未満      W1100mm以上</p> <p>背面図</p>

③ 背面合わせ部の曲げ寸法が変更。

E・OE標準在庫品 自立セミオーダー(E)品	スマートオーダーキャビネット E・OEシリーズ
<p>合わせ部寸法 13.3mm</p> <p>W/2-5    W/2+5</p>	<p>合わせ部寸法 15.3mm</p> <p>W/2-5.5    W/2+5.5</p> <p>背面穴加工範囲、鉄製基板穴加工範囲は変更ありません。</p>

④ 鉄製基板の塗装色、方眼目盛の有無が変更。

E・OE標準在庫品 自立セミオーダー(E)品	スマートオーダーキャビネット E・OEシリーズ
<p>&lt;標準品&gt;            塗装色 基板クリーム色            日塗工番号：L22-80D            参考マンセル値：2.5Y8/2            方眼目盛 あり</p> <p>&lt;自立セミオーダー(E)品&gt;            塗装色 ライトベージュ色            日塗工番号：L25-70B            参考マンセル値：5Y7/1            方眼目盛 なし</p>	<p>塗装色 基板クリーム色            日塗工番号：L22-80D            参考マンセル値：2.5Y8/2            方眼目盛 あり</p>



⑤ D250mm、300mm用基台に4点固定用のアンカー穴を追加。

E・OE標準在庫品 自立セミオーダー(E)品	スマートオーダーキャビネット E・OEシリーズ
<p>2-<math>\phi</math>20</p> <p>D1</p>	<p>前後4ヵ所アンカー穴追加</p> <p>4-アンカー穴</p> <p>2-<math>\phi</math>20</p> <p>D-105</p> <p>D1</p>

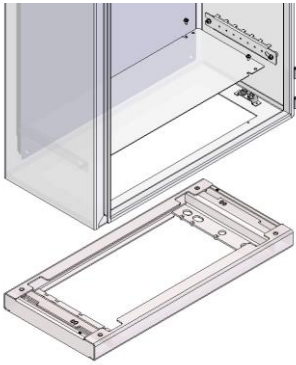
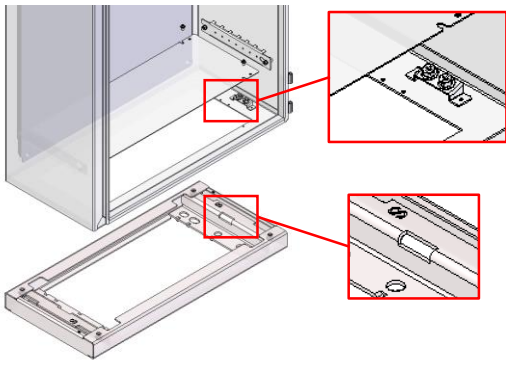
⑥ カスタム開口プレート対応のため、ボデー下部および基台形状が変更。

E・0E標準在庫品 自立セミオーダー(E)品	スマートオーダーキャビネット E・0Eシリーズ
	<p>取付穴追加・基台切欠追加</p> 

⑦ 防塵、防水性の信頼性を向上させるため、パッキンの形状が変更。

E・0E標準在庫品 自立セミオーダー(E)品	スマートオーダーキャビネット E・0Eシリーズ
<p>中空構造のパッキン</p> 	<p>スポンジ状のパッキン</p> 

⑧ キャビネットと基台を強固に接続するため、基台接続部の座金形状を変更。

E・0E標準在庫品 自立セミオーダー(E)品	スマートオーダーキャビネット E・0Eシリーズ
<p>丸平座金</p>  <p>W1000mm以上</p> 	<p>専用座金</p>  <p>W1000mm未満かつH2000mm以上 W1000mm以上かつH1250mm以上</p> 

⑨ 操作性向上を目的として、ロッド棒、ロッド棒支持金具の形状が変更。(H1200mm以下)

E・0E標準在庫品 自立セミオーダー(E)品	スマートオーダーキャビネット E・0Eシリーズ
 <p>ロッド棒支持金具</p> <p>ロッド棒</p>	 <p>樹脂キャップ</p> <p>ロッド棒支持金具</p> <p>ロッド棒</p>

⑩ W1400mm以上の鉄製基板が穴加工可能。(加工範囲はキャビスタ画面でご確認ください。)

## BJ標準在庫品との相違点について

スマートオーダーにより、レーザー加工機による標準在庫品への後加工から钣金製作による穴加工へ、製造方法を変更します。それに伴い、**構造、納期が一部変更になります。**

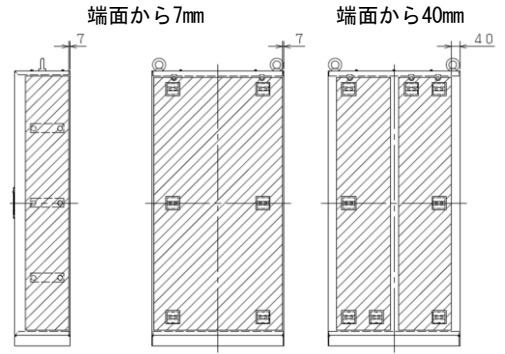
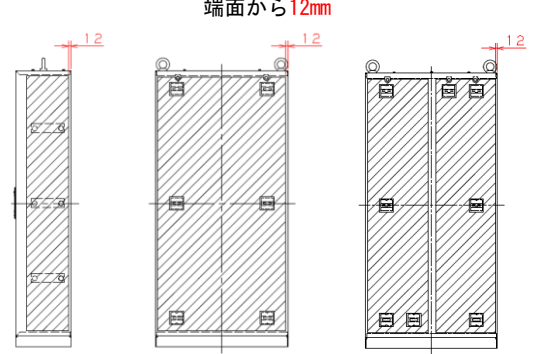

### ① キャビスタから穴加工範囲が一部変更。

BJ標準在庫品			スマートオーダーキャビネット BJシリーズ		
<p>端面から7mm</p>  <p>端面から40mm</p>			<p>端面から12mm</p> 		
側面図	W1000mm以下	W1200mm以上 背面図	側面図	W1000mm以下	W1200mm以上 背面図

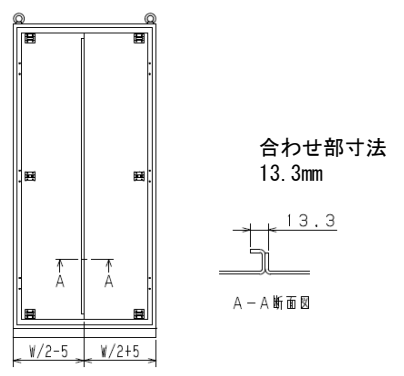
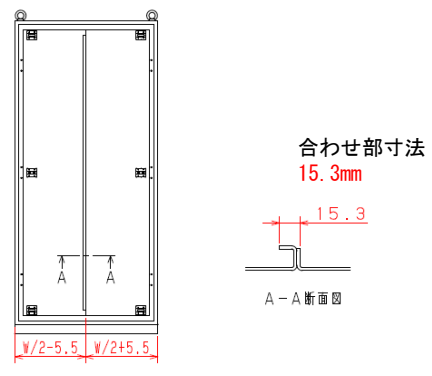
### ② 背面合わせ部の曲げ寸法が変更。

BJ標準在庫品		スマートオーダーキャビネット BJシリーズ	
 <p>合わせ部寸法 13.3mm</p> <p>A-A断面図</p>		 <p>合わせ部寸法 15.3mm</p> <p>A-A断面図</p>	
		背面穴加工範囲、鉄製基板穴加工範囲は変更ありません。	

### ③ 鉄製基板の塗装色、方眼目盛の有無が変更。

BJ標準在庫品		スマートオーダーキャビネット BJシリーズ	
<p>塗装色 ライトベージュ色</p> <p>日塗工番号：L25-70B</p> <p>参考マンセル値：5Y7/1</p> <p>方眼目盛 なし</p> 		<p>塗装色 基板クリーム色</p> <p>日塗工番号：L22-80D</p> <p>参考マンセル値：2.5Y8/2</p> <p>方眼目盛 あり</p> 	



④ 定格電流1000Aに対応するため、アース端子の形状が変更。

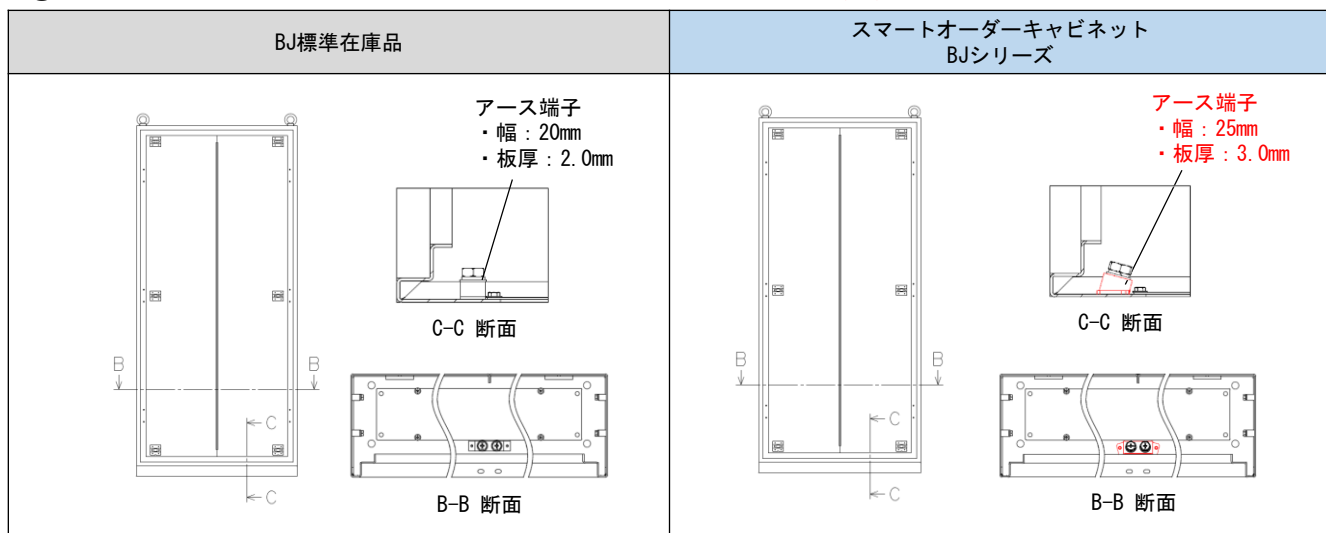

⑤ W1400mm以上の鉄製基板が穴加工可能。(加工範囲はキャビスタ画面でご確認ください。)

■生産時にボデー・扉・鉄製基板などの部品を照合するため、各部の内側に識別刻印を設けます。

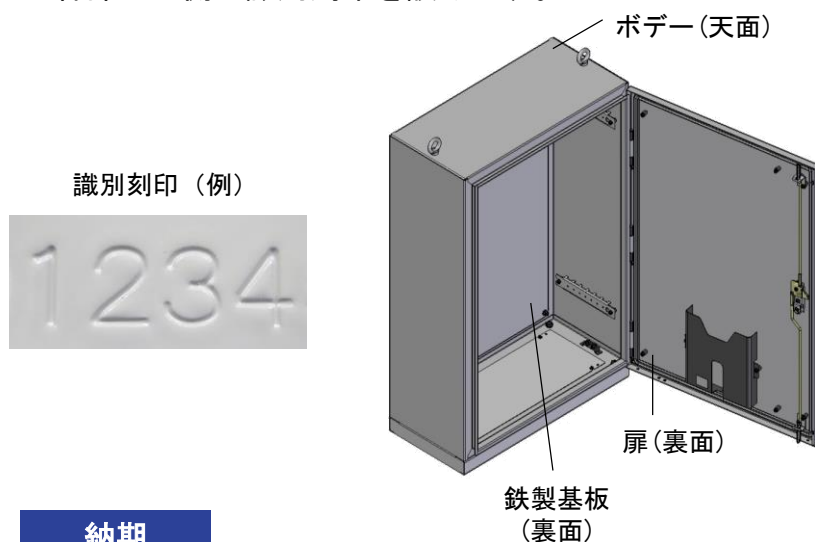

■スマートオーダー品識別のため、製品ラベルに二次元コードを追加します。



二次元コード

納期

	基本仕様		組替・オプション取付							
	寸法指定	穴加工	色変更	扉組替	基板組替	側面組替	背面組替	下面組替	基台組替	
製作日数	5日		+0日または+1日	+0日						

基板・基台先出し出荷④～、外装オプション指定色⑥、その他は全て⑤対応となります。

ご注意

生産状況により、納期が変動する場合があります。(キャビスタのトップページに生産状況案内を表示しますので、ご確認ください。)

実施時期

2024 年 春  
(システム変更の状況により前後する場合があります。)